

Pourquoi choisir IT RUNNER ?

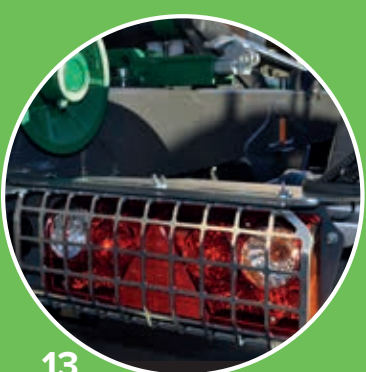

Concepteur de la potence et du châssis, Porte-Caissons étudié pour travaux intensifs,

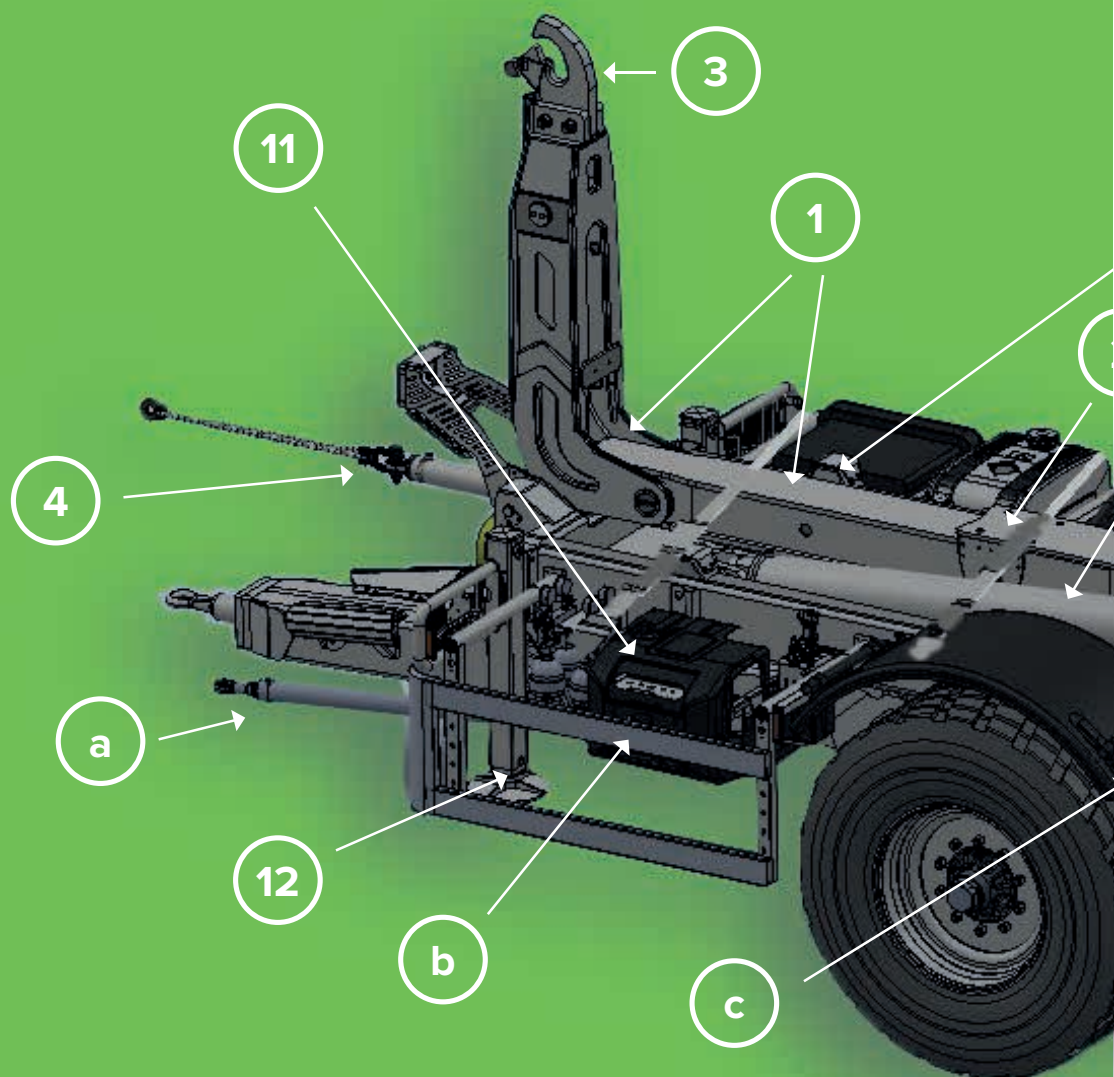

- 1 : Bras coulissant ou/et articulé pour un angle de chargement réduit et la réception de caissons de différentes tailles
- 2 : Tube coulissant avec section importante et patins en téflon
- 3 : Crochet boulonné en Domex sur potence
- 4 : Stabilisateur frontal de série à partir de l'ITR 18-24 (photo 4)
- 5 : Châssis HLE en 250x100x10mm à partir du ITR 18-24, et tôle en Z supplémentaire à partir du ITRK 22-29
- 6 : Essieux 150 avec gros freins de série à partir du ITR 18-4, suspension hydraulique intégrale (timon et essieux) de série à partir du ITRK 22-29 (photos 4, 5 et 15)
- 7 : Vérins de bennage grande section ce qui permet une pression de service réduite

- 8 : Guides avec rouleaux et teflons
- 9 : Verrouillage caissons réglable (photo 9)
- 10 : 2 Rouleaux arrières grand diamètre
- 11 : Bloc distributeur avec gestion des commandes à terre
- 12 : 2 béquilles avant hydrauliques grande course (photo 4)

Finition soignée, tuyaux rigides, câbles gainés, structure frontale avec supports et raccord pour câble éclairage serpents, feux protégés, (photos 12, 13 et 15)

- Options
- a : Suiveur forcé
 - b : Pare-cycles
 - c : Garde-boue

Porte-caissons

B.O.B. ITRUNNER ITR 18-24

PTC 24T

Potence articulée 18-20T

Longueur caissons env 5700 hors tout

Poids à vide avec roues env 7T7

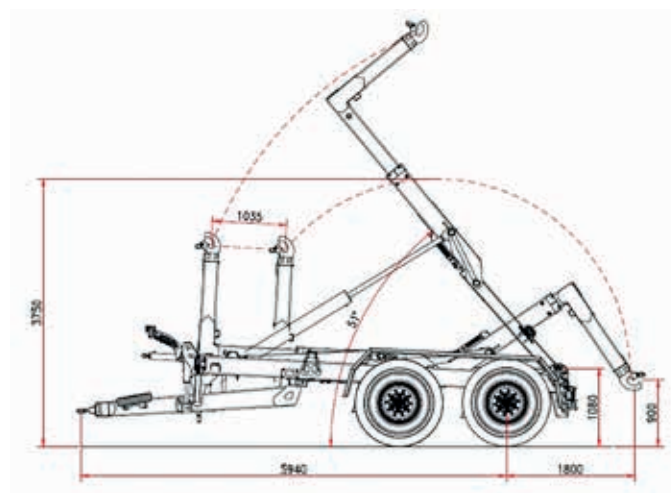
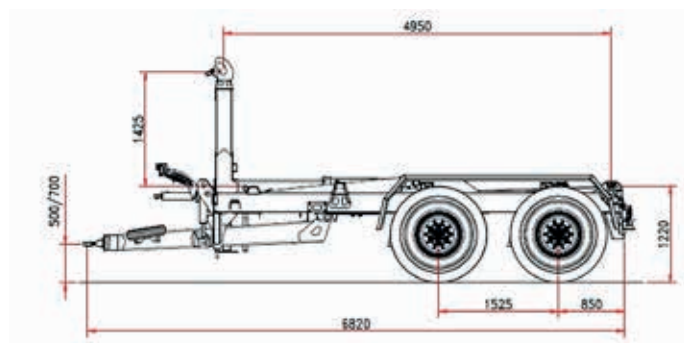

Équipement standard

CHASSIS		SYSTÈME HYDRAULIQUE	
Section structure	200x100x10	Tracteur	2 double effets
Flèche	Suspension silenbloc, anneau boulonné R50, 1 béquille avant hydrauliques grande course	Porte caissons	Distributeur 3 fonctions électrohydraulique avec commande manuelle à terre et en cabine Bobeasay
Essieux suspension mécanique 24T	150-10, freins 406/140 freinage hydraulique	Pompe à pistons axe incliné + cardan	108L / rpm 1000Trs réservoir 160l
Roues complètes neuves	560/60R22,5	Verrouillage hydraulique à l'arrière	Standard
Finition équipement/peinture	Feux routiers, strobo, coffre à outils ABS noir / Décapage, esther d'époxy, laque de finition polyuréthane	Angle de bennage	47°
		Stabilisateur frontal	Vérin + chaîne

Prix départ :

Options à déterminer

Train Roulant	Prix HT	Confort/Sécurité	Prix HT
Essieu suiveur arrière place essieu fixe		Commande sans fil Bobeasay radio	
Essieu suiveur forcé à la place essieu fixe		Camera arrière couleur avec moniteur	
Suspension hydraulique intégrale flèche et tandem		2 phares de travail arrière	
40km/h freinage air et proportionnel à la charge		2 phares de travail avant	
		Garde-boues en plastiques	
		Garde-boues en aluminium	
		Protection latérale para-cycle en aluminium	
Potence		Traverse de remorquage arrière	
Bras coulissant à la place de potence articulée		Oeil Scharmuller K80	
Bras coulissant et potence articulée		Connection électrique à l'arrière	
Verrouillage hydraulique supplémentaire avant soudé sur faux châssis		Connection pneumatique à l'arrière	
Vérin de départ bennage		Graissage centralisé	
Hydraulique		Roues	
Double vitesse manipulation sans caisson		445/65R22,5	
D/E à l'arrière du tracteur direct tracteur			
Fonction supplémentaire D/E sur bloc (ex stabilisateur frontal)			

Autres, nous consulter